

# ***Mode d'emploi***

---

## ***Scie de sol***

### ***FSD1274★★★ / FSD1274★★★ 3rapports***

*Indice 001*

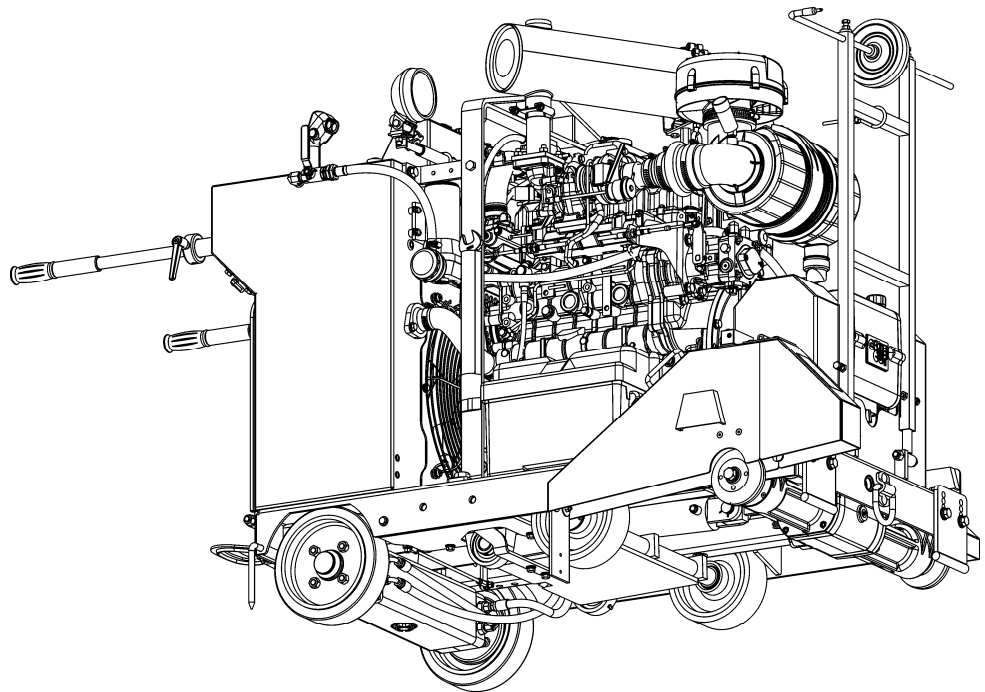

## **Toutes nos félicitations!**

Vous avez opté pour un appareil TYROLIT Hydrostress, donc pour un standard technologique sûr et de tout premier plan. Seules les pièces détachées d'origine TYROLIT Hydrostress peuvent garantir la qualité et l'interchangeabilité. En cas de maintenance négligée ou inadéquate, nous ne pourrions pas honorer notre engagement de garantie tel qu'il est stipulé dans nos conditions de livraison. Toute réparation doit être exécutée exclusivement par du personnel spécialisé et formé à cet effet.

Notre service après-vente se tient volontiers à votre disposition pour maintenir votre appareil TYROLIT Hydrostress en bon état de fonctionnement.

Nous vous souhaitons une utilisation aisée et sans problèmes de votre appareil.

TYROLIT Hydrostress

Copyright © TYROLIT Hydrostress

TYROLIT Hydrostress AG  
Witzbergstrasse 18  
CH -8330 Pfäffikon  
Suisse  
Tél. 0041 (0) 44 952 18 18  
Fax 0041 (0) 44 952 18 00

## 1 Sécurité



Ce mode d'emploi ne représente qu'une partie de la documentation produit fournie avec la scie de sol. Le présent document s'accompagne du «Manuel de sécurité / Description du système de la scie de sol».



### **DANGER**

Le non respect des consignes de sécurité fournies dans le «Manuel de sécurité / Description du système» peut entraîner des blessures graves, voire mortelles.

- ▶ S'assurer que le «Manuel de sécurité / Description du système de la scie de sol» a été entièrement lu et compris.

## 2 Présentation

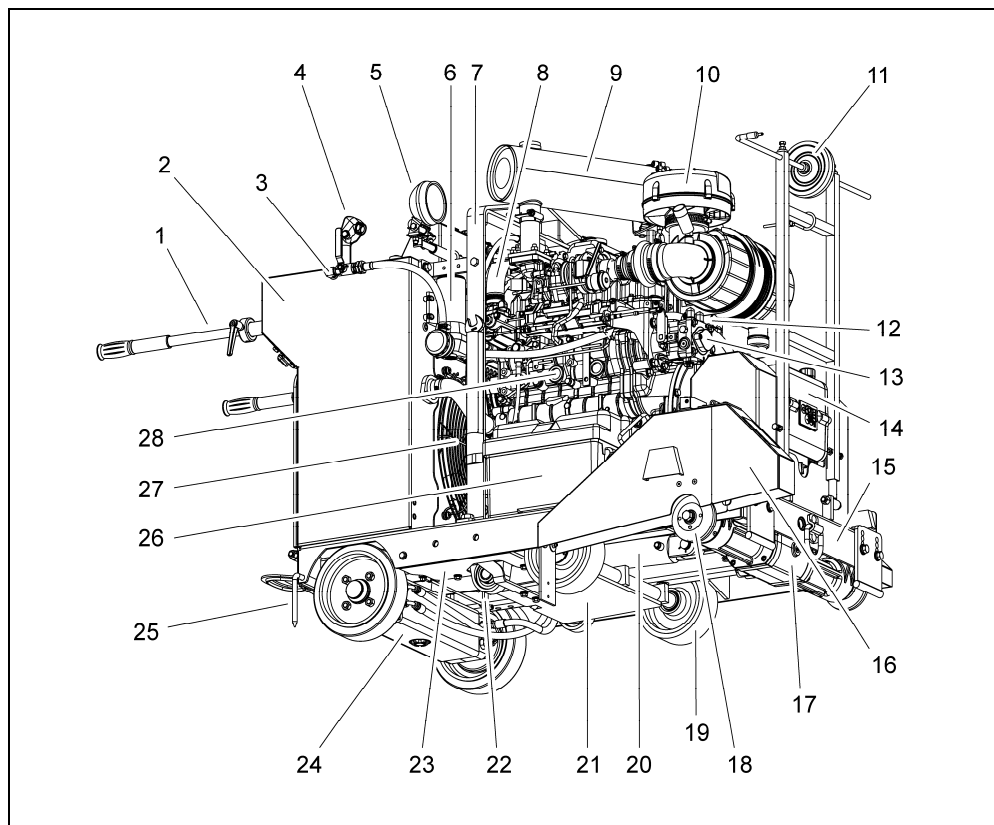

### Composants

1	Poignée	11	Galet du repère de coupe	21	Châssis de levage
2	Unité de commande	12	Vanne d'eau	22	Palier châssis de levage
3	Robinet d'eau	13	Hydrostatique	23	Tôle de plancher
4	Levier de commande	14	Réducteur d'entraînement de la lame de scie	24	Entraînement d'avance
5	Projecteur	15	Châssis	25	Repère de coupe arrière
6	Pompe à eau	16	Protection de lame	26	Batterie
7	Dispositif d'accrochage de grue	17	Réducteur intermédiaire	27	Ventilateur de radiateur
8	Flexible d'eau de refroidissement	18	Bride de lame de scie	28	Moteur
9	Echappement / silencieux	19	Roues		
10	Filtre à air	20	Vérin de levage		

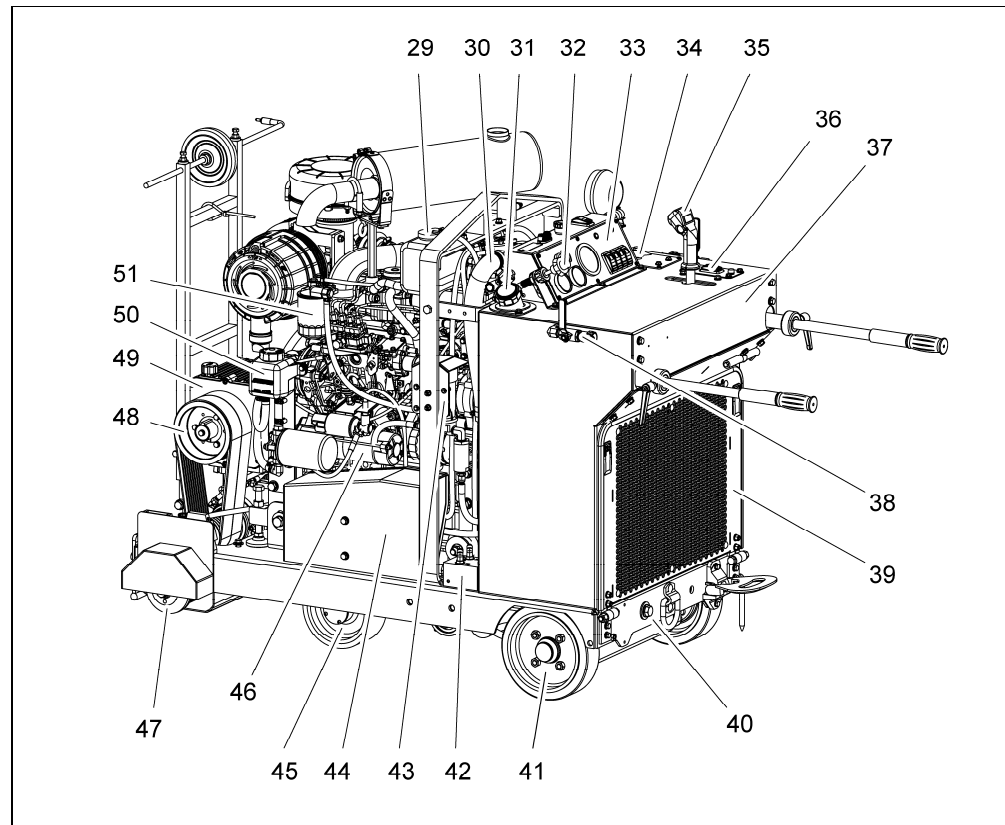

Composants

- |    |   |    |   |    |  |
|----|---|----|---|----|--|
| 29 | Vase d'expansion du liquide de refroidissement          | 37 | Châssis / plaque signalétique               | 45 | Roue   |
| 30 | Flexible d'eau de refroidissement                       | 38 | Raccord d'eau                               | 46 | Démarrreur                                   |
| 31 | Tubulure de remplissage de réservoir                    | 39 | Recouvrement de radiateur                   | 47 | Bride de lame de scie                        |
| 32 | Commande des gaz  | 40 | Réglage de la voie                          | 48 | Roue d'entraînement                          |
| 33 | Commutateur de commande                                 | 41 | Roue d'entraînement                         | 49 | Réducteur d'entraînement de la lame de scie  |
| 34 | Affichage de la profondeur de coupe                     | 42 | Bloc hydraulique de l'entraînement d'avance | 50 | Réservoir d'huile de l'entraînement d'avance |
| 35 | Levier de commande                                      | 43 | Pompe à huile                               | 51 | Filtre / Diesel                              |
| 36 | Commutateur de changement de vitesse de la lame de scie | 44 | Pompe hydraulique du vérin de levage        |    |  |

### 3 Fonctions

#### 3.1 Entraînement de la lame de scie

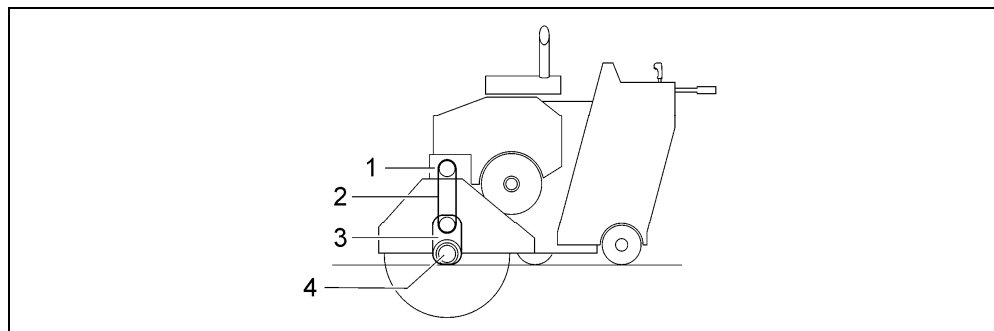

Entraînement de la lame de scie (schéma)

- |   |                         |   |   |
|---|-------------------------|---|---|
| 1 | Renvoi d'angle          | 3 | Réducteur intermédiaire                 |
| 2 | Courroie d'entraînement | 4 | Arbre d'entraînement de la lame de scie |

#### 3.2 Levage

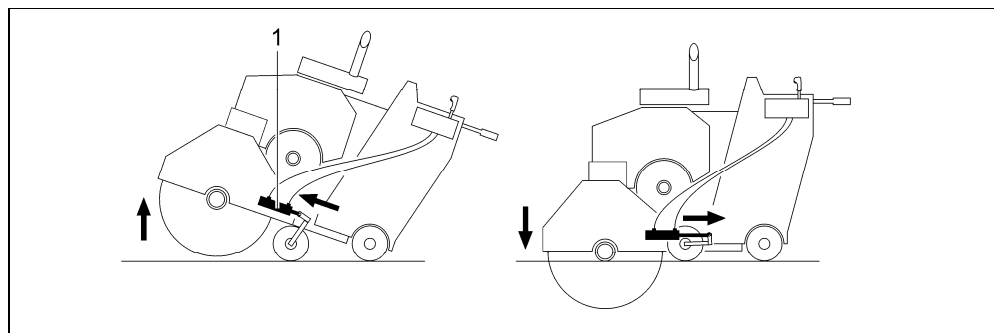

Mécanisme de levage (schéma)

- |   |                   |
|---|-------------------|
| 1 | Vérin hydraulique |
|---|-------------------|

#### 3.3 Vitesse d'abaissement de la lame de scie

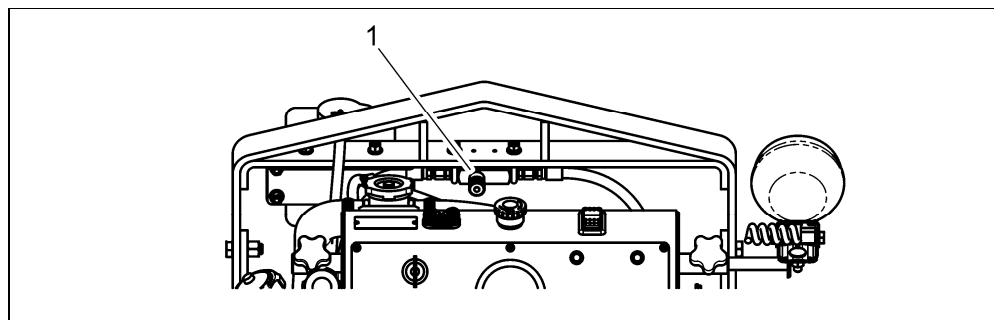

Vitesse d'abaissement de la lame de scie

- |   |   |
|---|---|
| 1 | Soupape de vitesse d'abaissement de la lame de scie |
|---|---|

### 3.4 Entraînement d'avance

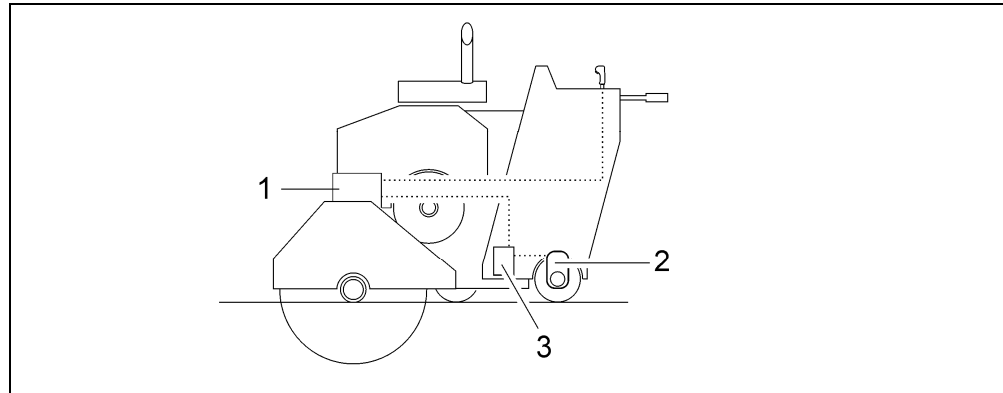

Entraînement d'avance (schéma)

- 1 Hydrostatique
- 2 Moteur hydraulique
- 3 Bloc hydraulique Marche / Arrêt entraînement d'avance

## 4 Transport



### DANGER

#### Risque de blessures graves ou mortelles en cas de transport inadapté!

- ▶ Ne transporter la scie de sol qu'avec le moteur principal à l'arrêt.
- ▶ N'utiliser que des moyens de levage et de transport avec une charge utile suffisante.
- ▶ Ne fixer la scie de sol qu'aux points de levage prévus à cet effet.
- ▶ Nommer un responsable compétent.
- ▶ En cas de grutage, ne pas stationner sous la charge suspendue.
- ▶ Constamment surveiller la scie de sol lors du transport.

### 4.1 Point de levage

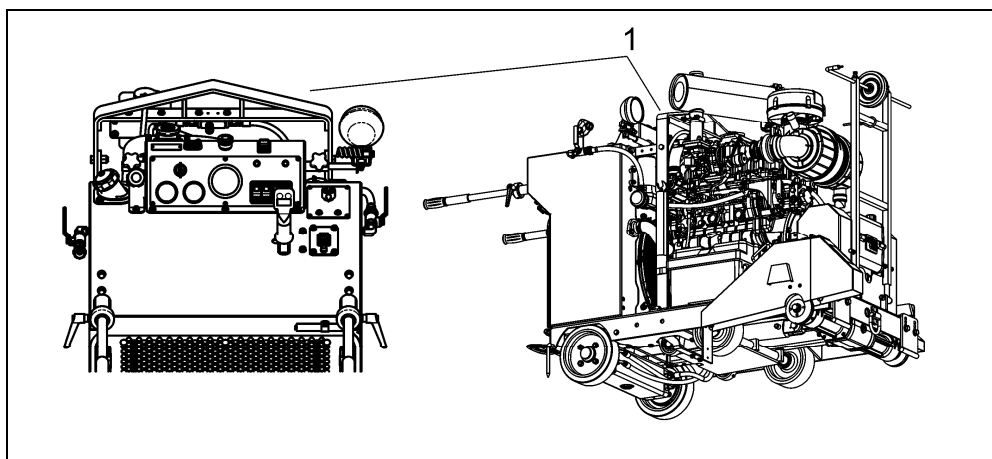

Point de levage

- 1 Dispositif d'accrochage de grue



## 5 Première mise en service

### 5.1 Monter la batterie

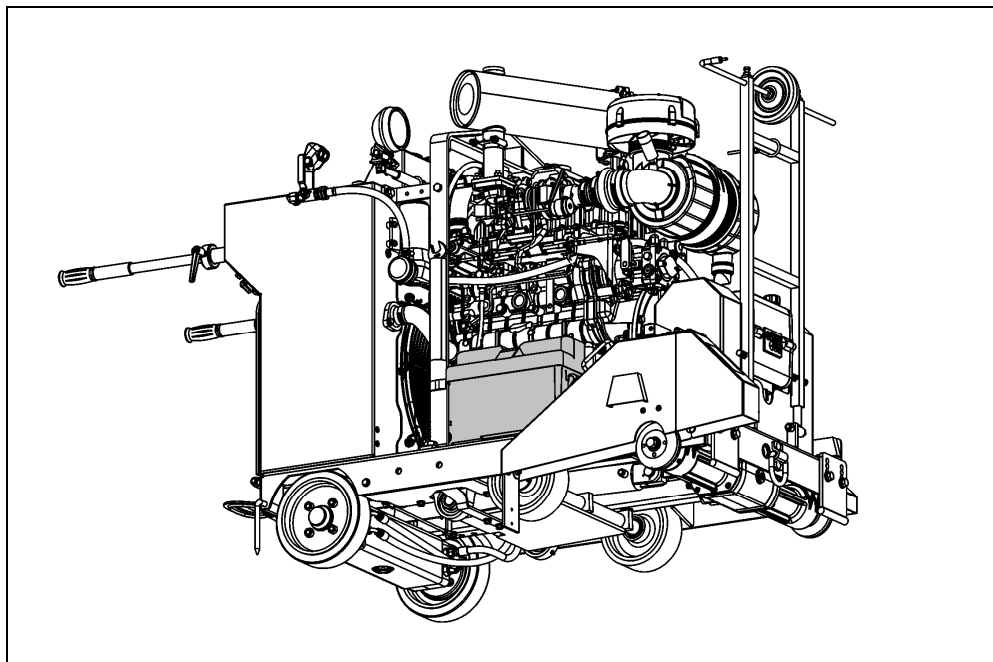

- ▶ Monter la batterie (modèle, voir chapitre Caractéristiques techniques).

## 6 Montage / Réglage

### 6.1 Monter les poignées

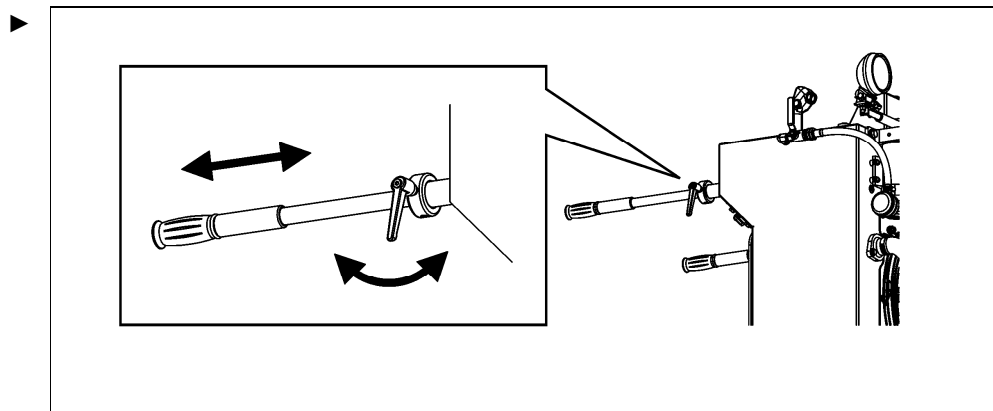

### 6.2 Réglage de hauteur des poignées

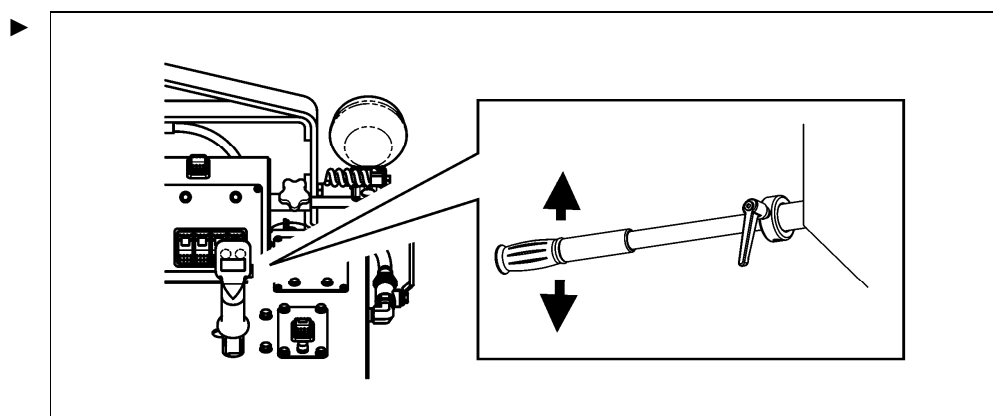

### 6.3 Monter la lame de scie

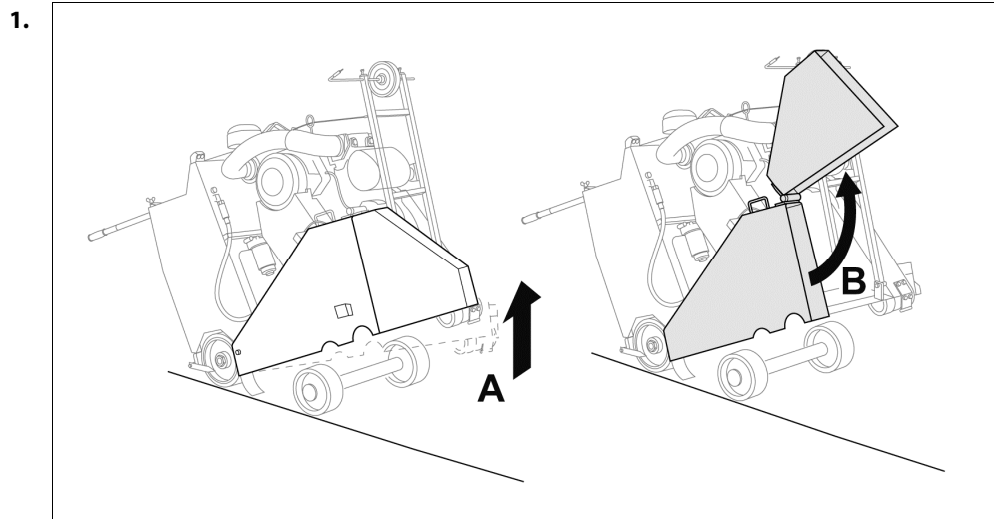

**DANGER**

**Risque de blessures graves ou mortelles à cause de pièces projetées (segments, éclats de béton, lame de scie, etc.)!**

- ▶ N'utiliser la scie de sol qu'avec la protection de lame.
- ▶ Lors du montage de la lame de scie, utiliser la vis de fixation avec filetage à gauche sur le côté droit.  
Lors du montage de la lame de scie, utiliser la vis de fixation avec filetage à droite sur le côté gauche.



- ▶ Respecter les flèches de sens de rotation sur la lame de scie.

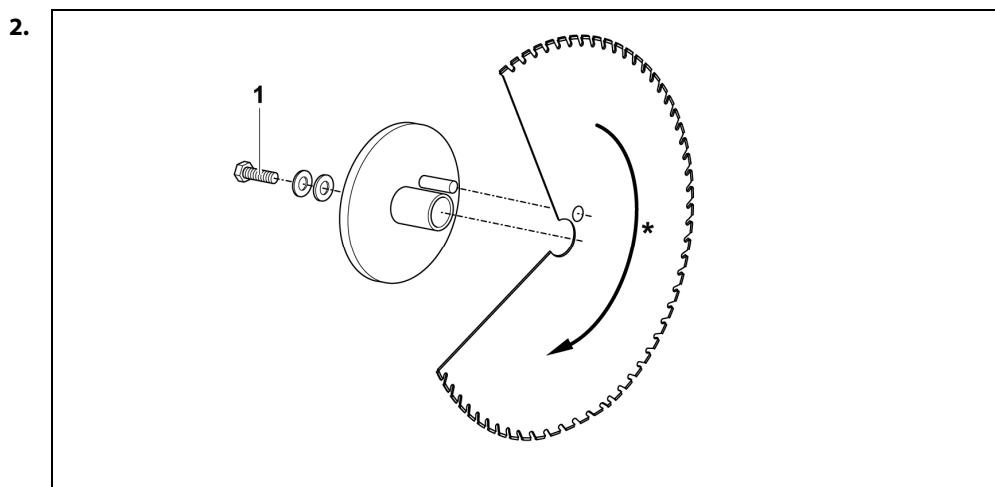

- 1 Vis de fixation  
\* Respecter le sens de rotation

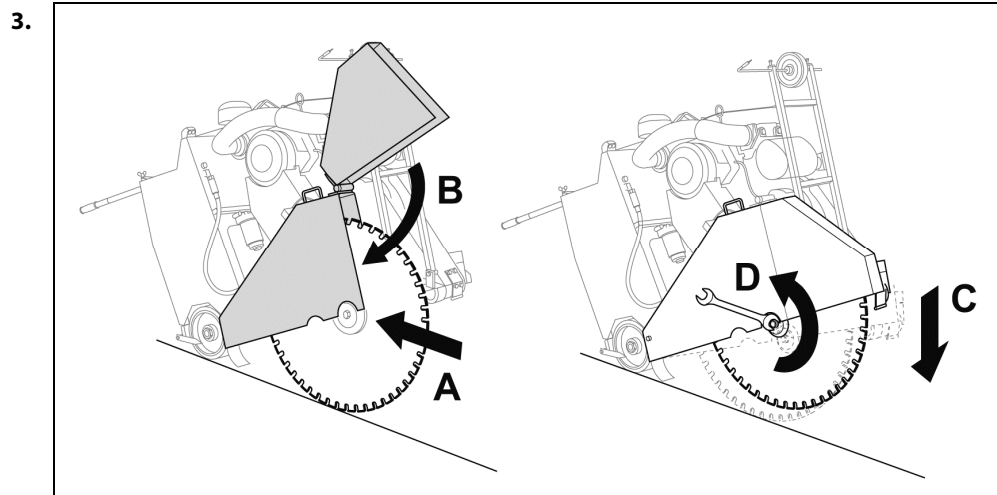

C: Afin d'éviter la rotation de la lame de scie lors du serrage, poser la lame de scie sur le sol avec précaution.

## 6.4 Monter la lame de scie sur l'autre côté

### 6.4.1 Démontez la protection de lame

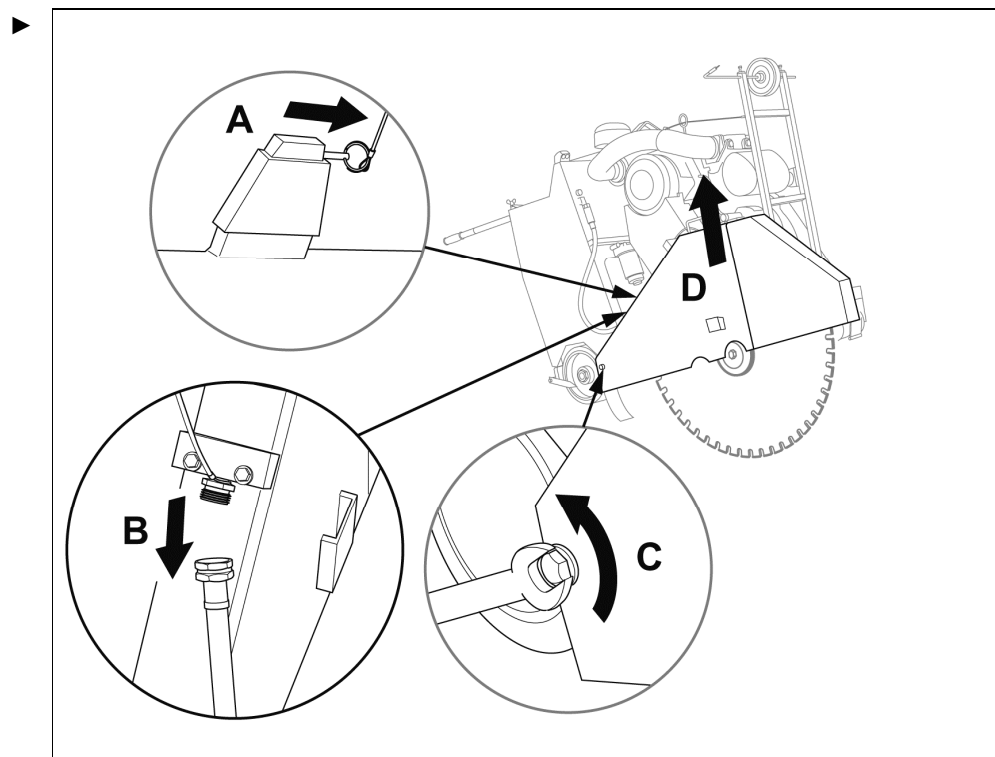

### 6.4.2 Démonter le capot d'arbre

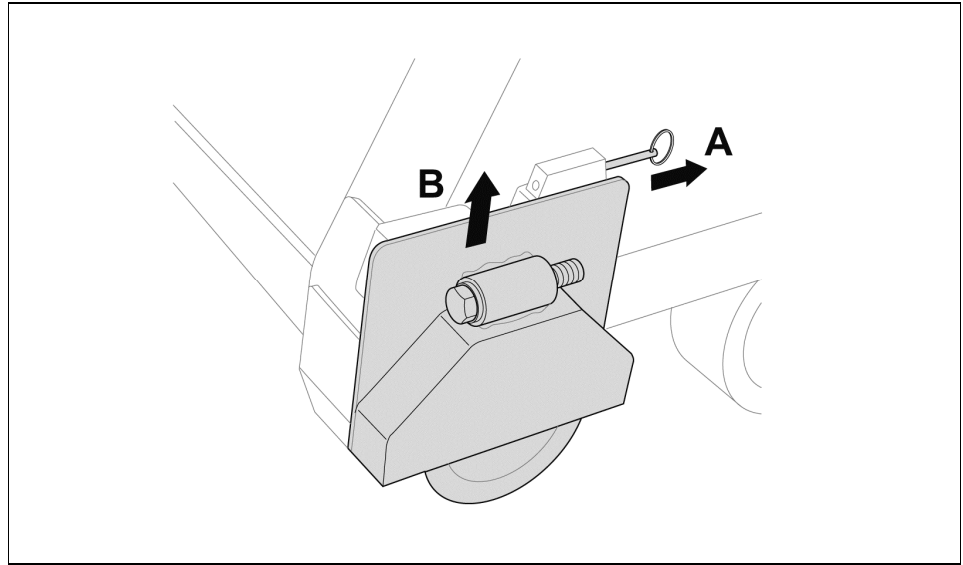

### 6.4.3 Monter la protection de lame et le capot d'arbre sur l'autre côté

Le montage de la protection de lame et du capot d'arbre se fait dans l'ordre inverse que celui du démontage.

### 6.5 Raccorder la conduite hydraulique

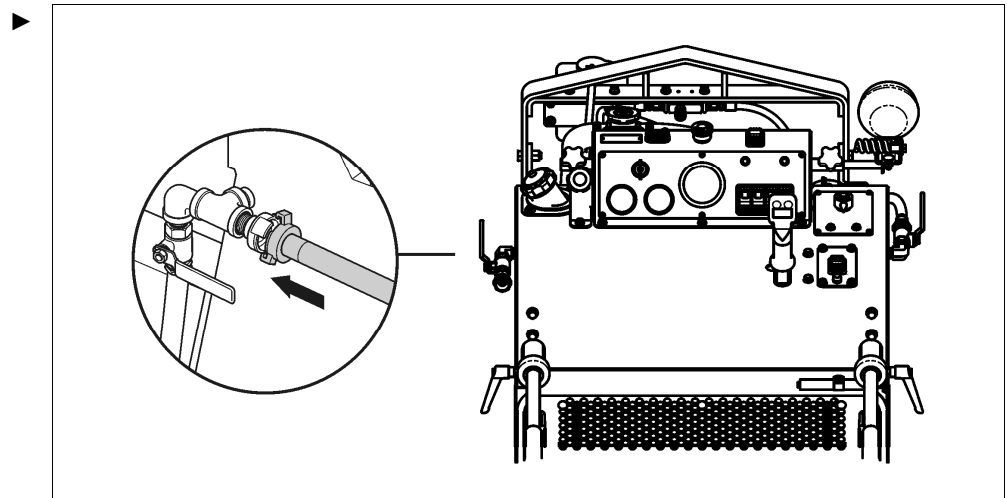

## 7 Commande

### 7.1 Aperçu des éléments de commande

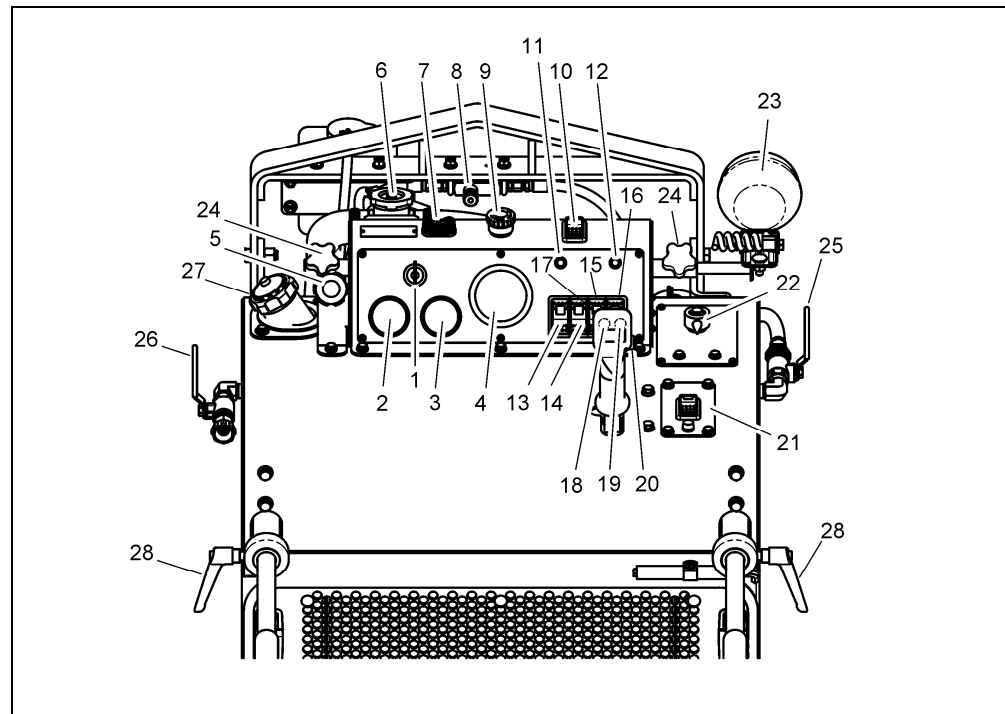

Eléments de commande

1	Commutateur d'allumage	11	Indication Marche / Arrêt eau	21	Commutateur couplage de la lame de scie
2	Indicateur de temp. de liquide de refroidissement	12	Indication mémorisation de profondeur de coupe	22	Indicateur de profondeur de coupe
3	Voyant avertisseur du moteur	13	Commutateur Marche / Arrêt eau	23	Lumière du projecteur
4	Compte-tours de la lame	14	Commutateur Marche / Arrêt frein	24	Réglage d'angle de la lumière du projecteur
5	Commande des gaz du moteur	15	Commutateur de projecteur	25	Régulation de l'eau
6	Couvercle de radiateur	16	Commutateur (en option)	26	Ouverture / Fermeture arrivée d'eau
7	Support de câble du repère de coupe	17	Levier de vitesse de déplacement	27	Tubulure de remplissage de carburant
8	Régulateur	18	Commutateur levage	28	Levier de blocage de poignée
9	Bouton d'arrêt d'urgence	19	Commutateur abaissement		
10	Commutateur de mémorisation de profondeur de coupe	20	Réglage de hauteur des poignées		

## 7.2 Contrôler le niveau d'huile et les niveaux d'eau de refroidissement

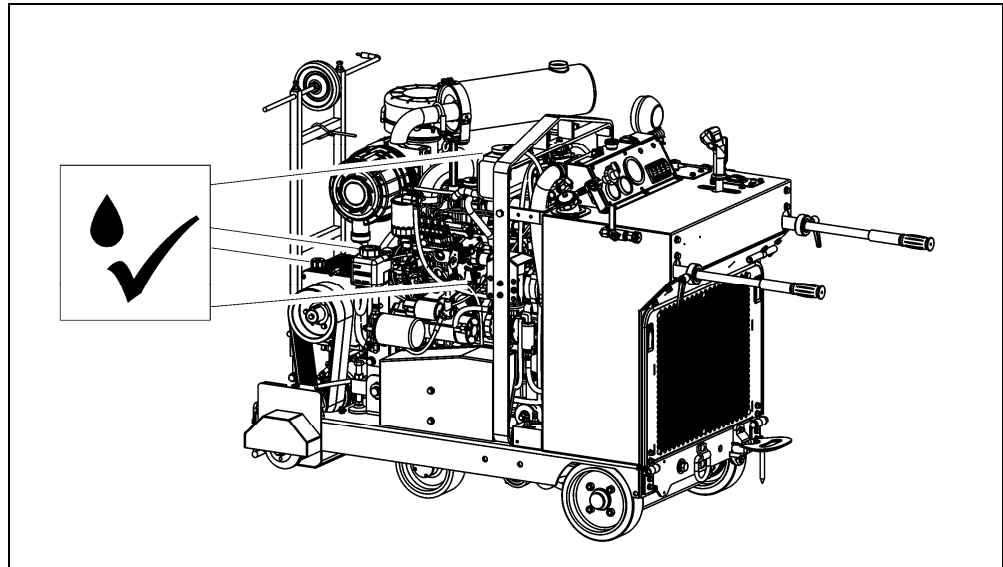

► Respecter les indications du fabricant du moteur.

## 7.3 Vérifier le filtre à air

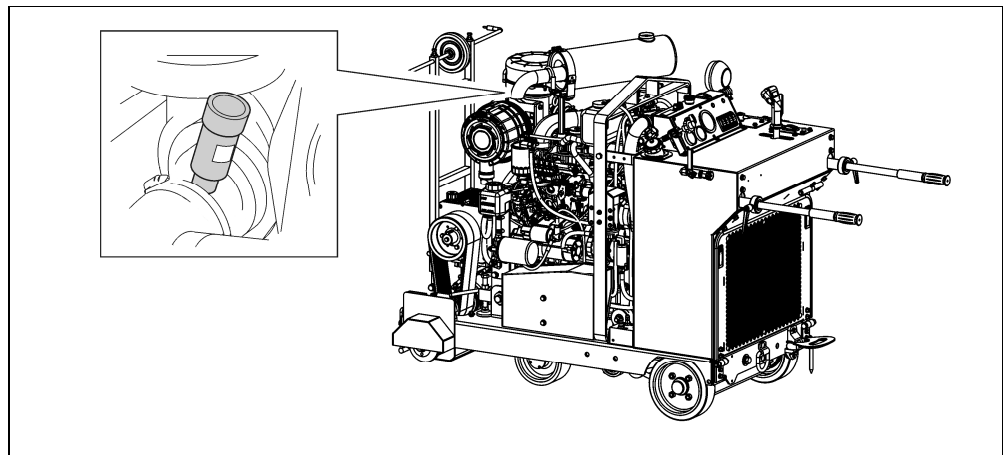

L'affichage dans la fenêtre a la signification suivante:

Couleur affichée	Signification
Jaune	Filtre à air OK
Rouge	Filtre à air bouché

► Remplacer le filtre à air s'il est bouché.

## 7.4 Vérifier le niveau de carburant

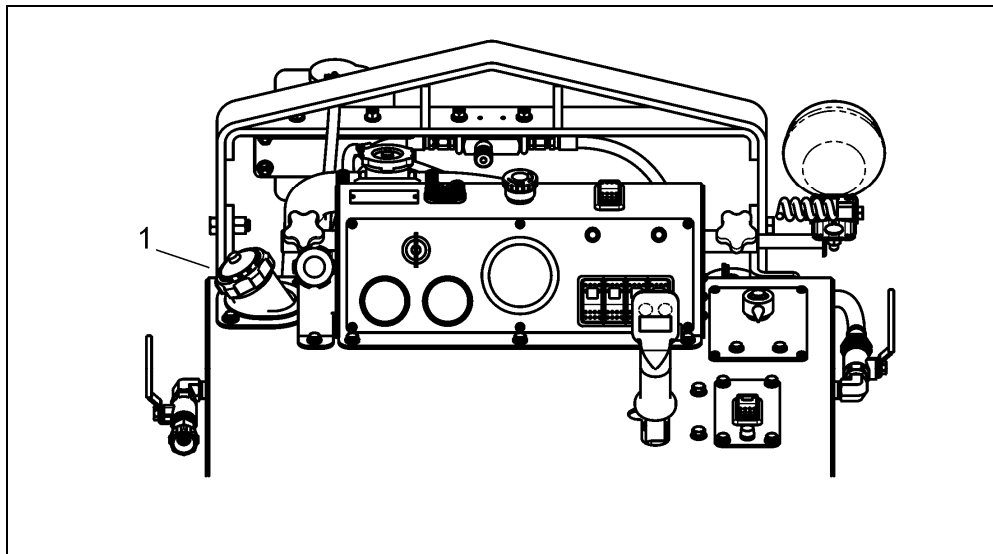

- ▶ Vérifier l'indicateur de niveau du réservoir (1) et le cas échéant ajouter du carburant.

## 7.5 Positionner la scie de sol

1. Amener la scie de sol en position de travail.
2. Régler la scie de sol à l'aide des repères de coupe.

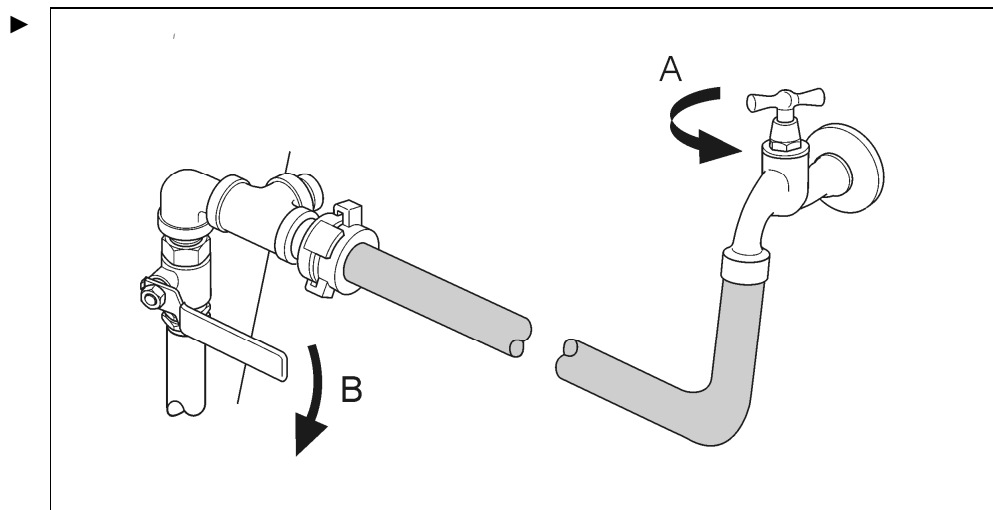

## 7.6 Assurer l'alimentation en eau



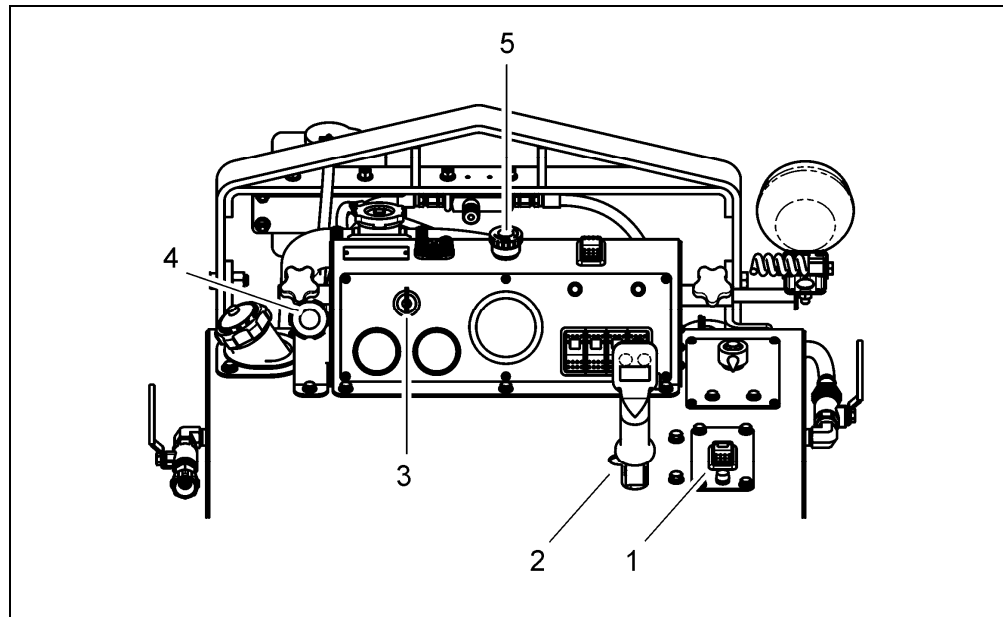

## 7.7 Mettre le moteur en marche



Symbole	Signification
	Commutateur d'embrayage en position embrayée
	Commutateur d'embrayage en position débrayée

- ✓ Levier de commande (2) encliqueté en position **0**
- ✓ Le levier d'embrayage (1) est en position débrayée
- ✓ Le bouton **d'arrêt d'urgence** (5) est libre

1. Mettre la clef de contact (3) en position préchauffage jusqu'à ce que le voyant de préchauffage s'éteigne.
2. Tourner ensuite encore la clef de contact vers la droite pour démarrer.  
Les indicateurs de batterie et de pression d'huile s'allument lors du démarrage et s'éteignent ensuite.
3. Régler la vitesse de rotation optimale de la lame de scie à l'aide du compte-tours de moteur (4).

## 7.8 Lever / abaisser la lame de scie

### 7.8.1 Exemple: abaisser

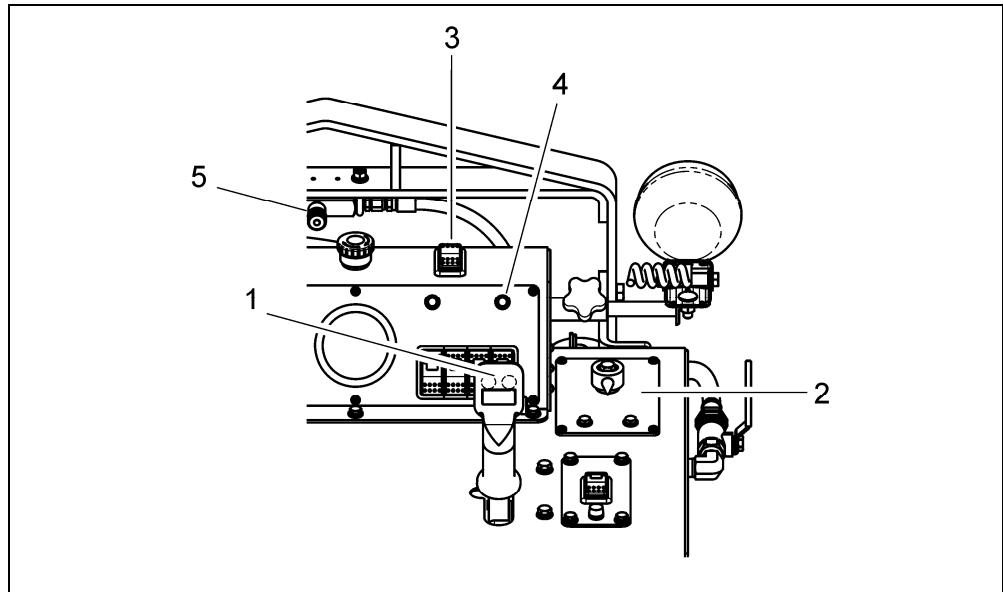



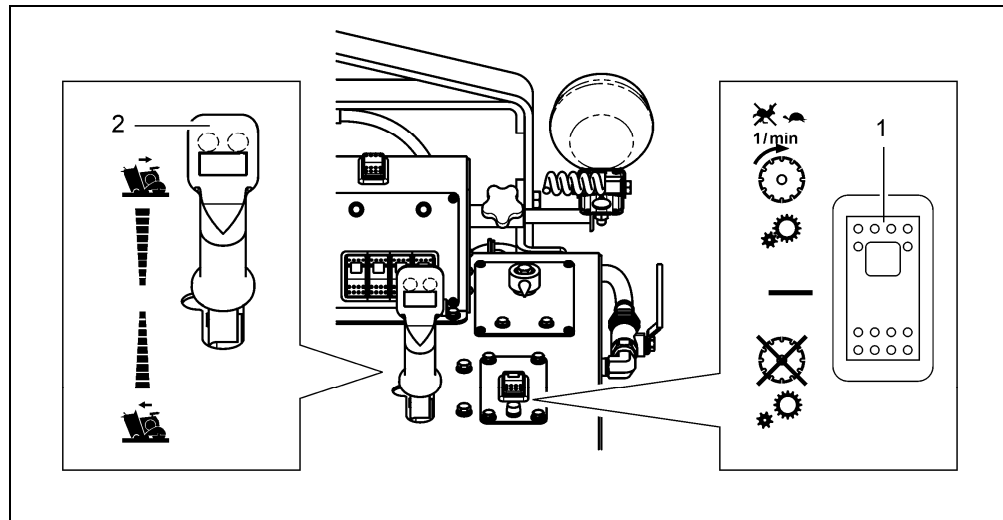

1. Appuyer sur la touche **Abaisser** (1) jusqu'à ce que la lame de scie touche le sol.
2. Mettre l'indicateur de profondeur de coupe (2) sur **0**.
3. Amener la lame de scie à la profondeur de coupe voulue à l'aide de la touche **Abaisser**.
4. Enfoncer la touche de butée de profondeur (3) vers l'avant pendant au moins 3 secondes, la lampe (4) s'allume.
5. La vitesse d'abaissement peut être réglée au moyen de la vanne de commande (5).

Pour désactiver la profondeur de coupe mémorisée, lever légèrement la lame de scie et remettre l'interrupteur à bascule (3) dans sa position initiale.

## 7.9 Régler l'avance



Symbole	Signification
	Commutateur d'embrayage en position embrayée
	Commutateur d'embrayage en position débrayée
	Réglage avance en marche avant
	Réglage avance en marche arrière

- ✓ Le réglage d'avance est en position neutre
- ✓ Le frein est desserré

1. Mettre le commutateur d'embrayage (1) en position embrayée.  
Important: embrayer seulement à petite vitesse de rotation du moteur (vitesse de rotation de la lame)
2. A l'aide du réglage d'avance (2), régler le sens de marche et la vitesse.

## 7.10 Corriger le suivi du tracé

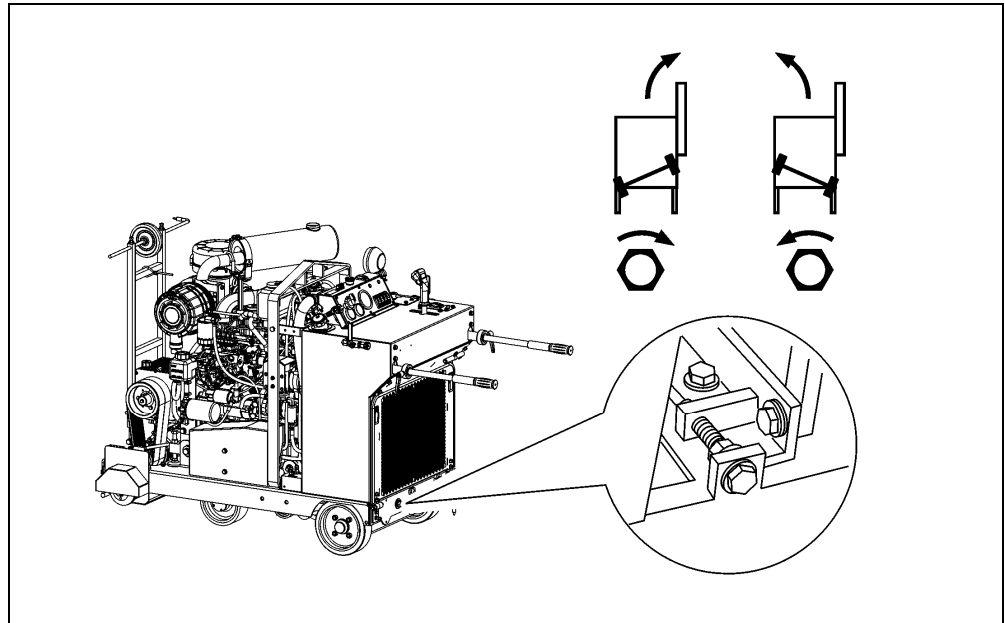

Corriger le suivi du tracé

- Si la scie dévie, régler l'axe de roue arrière à l'aide de la vis de réglage.

## 7.11 Changement de vitesse sur la boîte de vitesses à 3 rapports



### DANGER

**Risque de blessures graves ou mortelles en cas de mauvaise manœuvre !**

Le changement de rapport n'est permis que moteur à l'arrêt. Ne jamais manipuler le dispositif de changement de vitesse moteur en marche.

### 7.11.1 Changement de vitesse



### INFORMATION

Aucun outil n'est nécessaire pour le changement de vitesse.

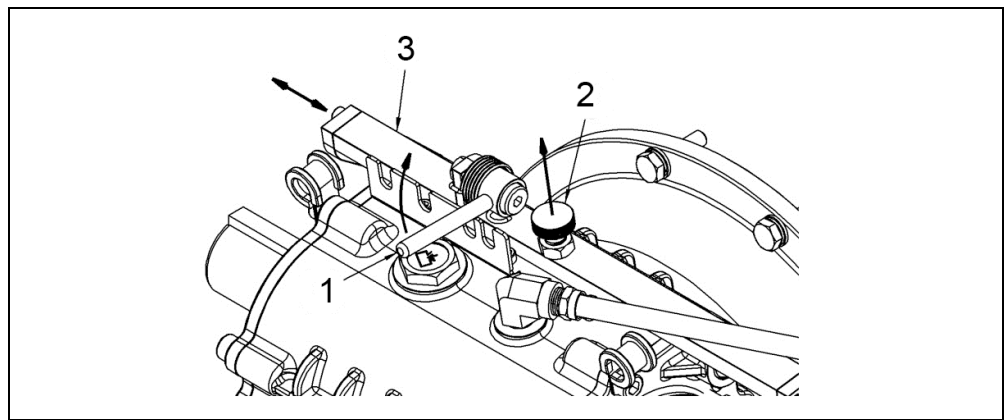

1. Arrêter le moteur.
2. Ouvrir le capot moteur.
3. Poussez le levier de changement de vitesse (1) vers le haut et desserrez l'élément d'arrêt (2).
4. Déplacez le levier de changement de vitesse dans la position de rapport souhaitée.

Position de rapport (désignations)	
M = Medium	▶ Vitesse moyenne
L = Low	▶ Vitesse faible
N = Neutral	▶ Pas de rapport engagé
H = High	▶ Vitesse élevée

5. Poussez le levier de changement de vitesse (1) dans l'évidement de la position de rapport souhaitée.
6. Bloquez la position de rapport au moyen de l'élément d'arrêt (2).

## 8 Entretien

Quand?	Quoi?
Tous les jours	<ul style="list-style-type: none"> <li>▶ Contrôle du niveau d'huile.</li> <li>▶ Contrôle visuel de l'état général.</li> </ul>
Chaque semaine	<ul style="list-style-type: none"> <li>▶ Contrôler la tension de la courroie et la régler si nécessaire.</li> </ul>
Toutes les 50 h de service	<ul style="list-style-type: none"> <li>▶ Graisser le boulon graisseur.</li> </ul>
Tous les ans ou toutes les 100 h de service	<ul style="list-style-type: none"> <li>▶ Grande révision par TYROLIT Hydrostress AG ou par un représentant agréé.</li> </ul>
Suivant les indications du fabricant du moteur	<ul style="list-style-type: none"> <li>▶ Prendre toutes les mesures nécessaires suivant le mode d'emploi du fabricant du moteur.</li> </ul>

### 8.1 Boulons graisseurs

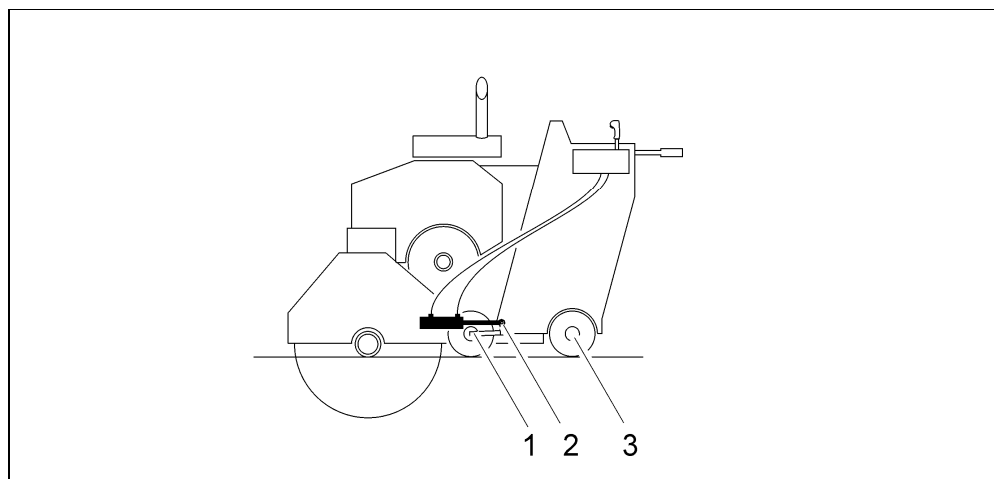

Position des boulons graisseurs

- 1 Palier d'arbre de levage
- 2 Pied de vérin
- 3 Palier d'entraînement de roue

## 9 Défaillances

Défaut	Cause possible	Remède
Scie de sol ne fonctionne pas	Bouton d' <b>ARRÊT D'URGENCE</b> est enfoncé.	▶ Débloquer le bouton d' <b>ARRÊT D'URGENCE</b> .
Lame de scie bloquée	Lame de scie coincée dans le sol	▶ Reculer la scie de sol. ▶ Le cas échéant libérer la lame à l'aide des boutons à bascule. ▶ Le cas échéant arrêter le moteur, démonter la lame de scie et la libérer séparément du sol.
Lame ne tourne pas malgré le moteur en marche	Courroie détendue	▶ Tendre ou remplacer la courroie.
	Boulon d'entraînement de la bride de fixation cisailé	▶ Monter une nouvelle bride de fixation.
Avance ne fonctionne pas	Tringle du réglage d'avance altérée	▶ Vérifier et le cas échéant remettre en état la tringle du réglage d'avance.
	Hydrostatique défectueux	▶ Vérifier et le cas échéant faire remettre en état par un technicien TYROLIT Hydrostress.
Moteur ne fonctionne pas bien	Mauvais carburant	▶ Arrêter le moteur et remplacer le carburant.
	Filtre à carburant bouché	▶ Remplacer le filtre à carburant.
Indicateur de batterie allumé	Faux contact entre batterie et générateur	▶ Vérifier et le cas échéant rétablir les contacts.
	Batterie insuffisamment chargée	▶ Recharger ou remplacer batterie.
	Batterie trop chargée	▶ Contrôler la génératrice
Indicateur de la température huile allumé	Température huile trop élevée	▶ Laisser tourner la scie de sol à vide jusqu'à extinction de l'indicateur.
	Trop peu d'huile	▶ Rajouter de l'huile.
Indicateur de la pression d'huile allumé	Défaillance pompe à huile	▶ Remplacer la pompe à huile.
Indicateur température moteur dans le rouge	Surcharge moteur	▶ Laisser le moteur tourner quelques minutes à vide. ▶ Contrôler le niveau de liquide de refroidissement

## 10 Caractéristiques techniques

### 10.1 Dimensions

Paramètre	Valeur
Poids	987 kg
Profondeur de coupe (maxi)	500 mm
Ø porte-lame	25,4 mm
Ø de lame maxi	1.200 mm
Encombrement (cotes de transport avec protection de lame relevée)	Lon: 1.615 mm Lar: 930 mm H: 1.335 mm

### 10.2 Moteur

Paramètre	Valeur
Type	KUBOTA
Puissance	74 ch
Régime nominal	Suivant mode d'emploi du fabricant du moteur
Capacité huile	Suivant mode d'emploi du fabricant du moteur
Volume réservoir	34 l
Carburant	Diesel
Refroidissement	Refroidissement à eau / Refroidissement à air

### 10.3 Levage

Paramètre	Valeur
Type d'entraînement	Electro-hydraulique
Qualité d'huile	ATF Dexron II D

### 10.4 Entraînement d'avance

Paramètre	Valeur
Type d'entraînement	Hydraulique
Qualité d'huile	ATF Dexron II D
Refroidissement	Refroidissement à air



## 10.5 Niveau sonore et vibrations





Paramètre	Valeur	
	FSD1274★★★	FSD1274 3- Gang★★★
Niveau sonore sur le lieu de travail (L <sub>PA</sub> )	96,9 dB(A)*	91,3 dB(A)*
Puissance acoustique suivant ISO 3744 (L <sub>WA</sub> )	116,9 dB(A)*	111,3 dB(A)*
Vibrations DIN EN ISO 5349-2	< 2,5 m/s <sup>2</sup>	

\* Valeur valable pour les conditions suivantes: L'entraînement d'avance est coupé et la lame de scie n'est pas en prise. La mesure se fait en fixe, avec moteur en pleine charge avec une lame de scie de Ø 900 mm. Lors de la coupe, des niveaux sonores plus élevés peuvent se produire.

## 10.6 Batterie

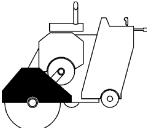
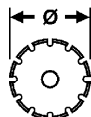
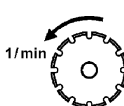
Paramètre	Valeur
Description	Batterie 12 V, Group Size 24
Référence batterie	EODP 2800465
Longueur	260 mm
Largeur	173 mm
Hauteur	225 mm
Capacité	70 Ah
Dénomination du fabricant	P7029

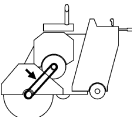

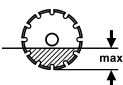



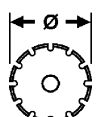

### 10.7 Données de coupe FSD1274★★★

Protection de lame	Ø de lame	Vit. de rot. lame [tr/mn]	Ø poulie de courroie inférieure	Ø poulie de courroie supérieure	Taille de courroie	Ø bride attachement de lame	Profondeur de coupe
20" / 500 mm	500 mm	2.475	3,65"	6,5"	3VX530	5" / 127 mm	185
26" / 600 mm	600 mm	2.075	4"	6"	3VX530	5" / 127 mm	235
30" / 700 mm	700 mm	1.725	4,5"	5,6"	3VX530	5" / 127 mm	285
36" / 900 mm	900 mm	1.475	4,75"	5"	3VX530	6" / 152 mm	370
42" / 1 000 mm	1.000 mm	1.175	4,75"	4"	3VX355	7" / 178 mm	410
48" / 1200 mm	1.200 mm	1.050	4,75"	4"	3VX355	8" / 203 mm	500
							

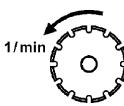
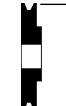

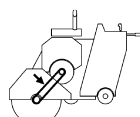
La roue de courroie ne peut être remplacée que par un technicien TYROLIT Hydrostress ou par une personne formée à cet effet.

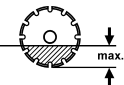
### 10.8 Données de coupe FSD1274★★★ 3 rapports

Ø de lame	Rapport	Vit. de rot. lame [tr/mn]	Ø poulie de courroie inférieure	Ø poulie de courroie supérieure	Taille de courroie	Ø bride porte-lame	Profondeur de coupe	Moteurs tr/min
700 mm	<b>H</b> (High)	1700	4.75"	4.75"	3VX450	8" / 203 mm	285	2800
1000 mm	<b>M</b> (Medium)	1250	4.75"	4.75"	3VX450	8" / 203 mm	410	2800
1200 mm	<b>L</b> (Low)	975	4.75"	4.75"	3VX450	8" / 203 mm	500	2800
								



Le changement de rapport n'est permis que moteur à l'arrêt. Ne jamais manipuler le dispositif de changement de vitesse moteur en marche.

## Déclaration de conformité CE

Désignation	Scie de sol
Référence du matériel	FSD1274 ★★★/ FSD1274 ★★★ 3 rapports
Année de construction	2010
Fabricant	TYROLIT Hydrostress AG

Nous déclarons, sous notre seule responsabilité, que ce produit répond aux directives et normes suivantes:

### Directives appliquées

Directive machine	2006/42/CE
Emissions sonores	2000/14/CE
Directives polluant	2004/26/CE

### Normes

EN 12100	Sécurité des machines – Conceptions de base, principes généraux de conception.
EN 13862	Machines à scier les sols – Sécurité
EN 982	Sécurité des machines Prescriptions de sécurité relatives aux systèmes et à leurs composants – Hydraulique.
EN ISO 3744	Acoustique – Détermination des niveaux de puissance acoustique émis par les sources de bruit à partir de la pression acoustique